

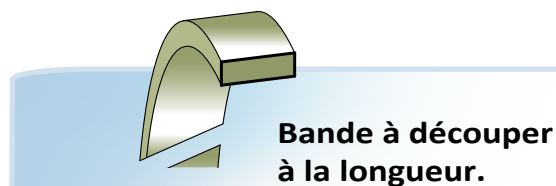

BAND: BANDES DE GUIDAGE

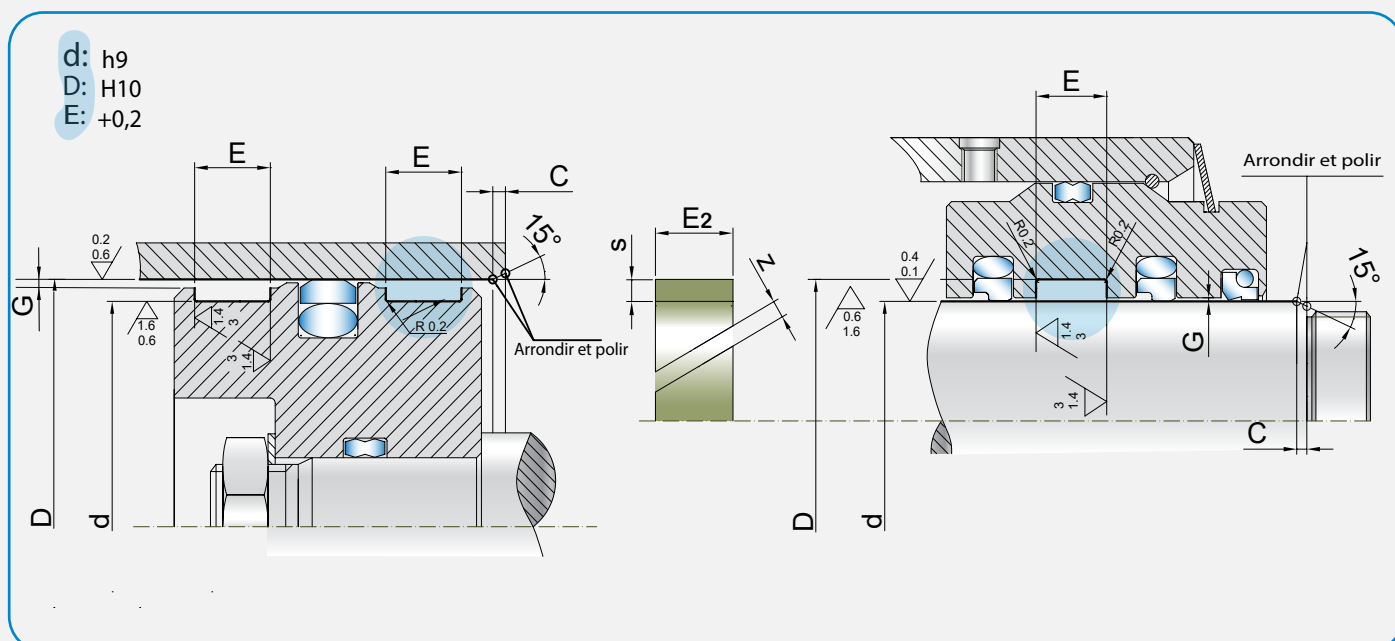

RECOMMANDATIONS LOGEMENTS ISO 10766



Ref	Matière	Vitesse	Température	Charge Radiale		Jeu admissible G		
		m/s	°C	N/ mm2	T°	DIAM D / d	G mini	G maxi
GSPB	PTFE / BRONZE (40%)	10	-40 à +200	<12	80 °C	8-20	0,20	0,30
				<8	120°C	21-100	0,25	0,40
GSPC	PTFE / CARBONE (25%)	10	-40 à +200	<12	80°C	101-250	0,30	0,60
				<8	120°C	251-500	0,40	0,80
WLBP	Toile synthétique enduite de résine polyester et PTFE	<1	-50 à +150	<75	20°C	501-1000	0,50	1,10
				<55	100°C	> 1000	0,60	1,20

Bande de guidage vendue au mètre et à découper à la longueur selon le diamètre désiré. La fonction des segments de guidage est de maintenir l'alignement de toutes les pièces mécaniques du vérin. Ils aident l'ensemble des joints à travailler sans désalignement, et ils empêchent tout contact entre les pièces en métal.