



JEST : JOINT D'ÉTANCHÉITÉ STATIQUE



SSA

Le joint SSA est principalement utilisé pour le remplacement de O-ring avec bague anti extrusion. Une seule pièce avec un profil symétrique, permet un gain de temps important au montage et la réduction du stock.

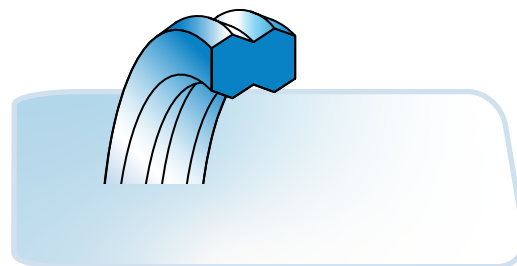

RECOMMANDATIONS LOGEMENTS

d: h9
D: H10
L: +0,4
D1: 0/+0,2

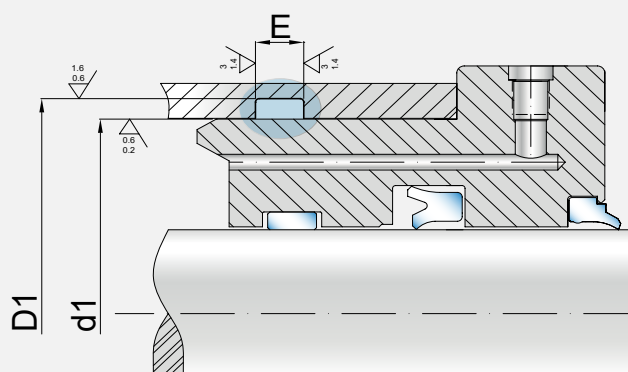
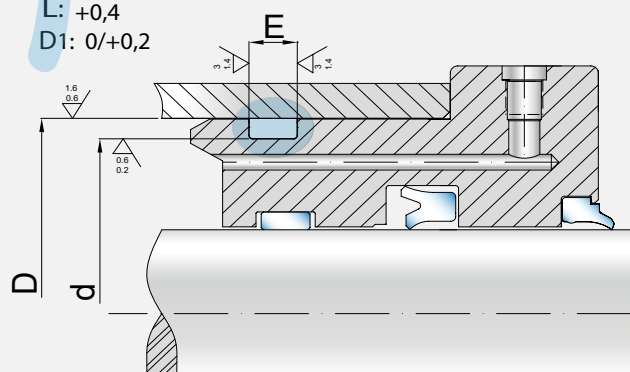

VEUILLEZ NOTER, QUE NOUS POUVONS PRODUIRE CE PROFIL SELON VOS BESOINS, DANS DIFFÉRENTES MATIÈRES ET DANS DES LOGEMENTS NON-STANDARDS.

MATIÈRE = PU 93 SHORE A

TEMPÉRATURE = DE - 35°C À + 100 °C

PRESSION = < 400 bars