



RACM / RACLEUR A CAGE METTALIQUE



Les joints racleurs à cage métallique se montent serrés dans un logement ouvert et ils empêchent la poussière et la pollution de pénétrer dans le vérin.

Ils sont installés du côté extérieur du fût, et en raclant sur la tige, bloquent les polluants et protègent l'intérieur du vérin et tout le système hydraulique.

RECOMMANDATIONS LOGEMENTS

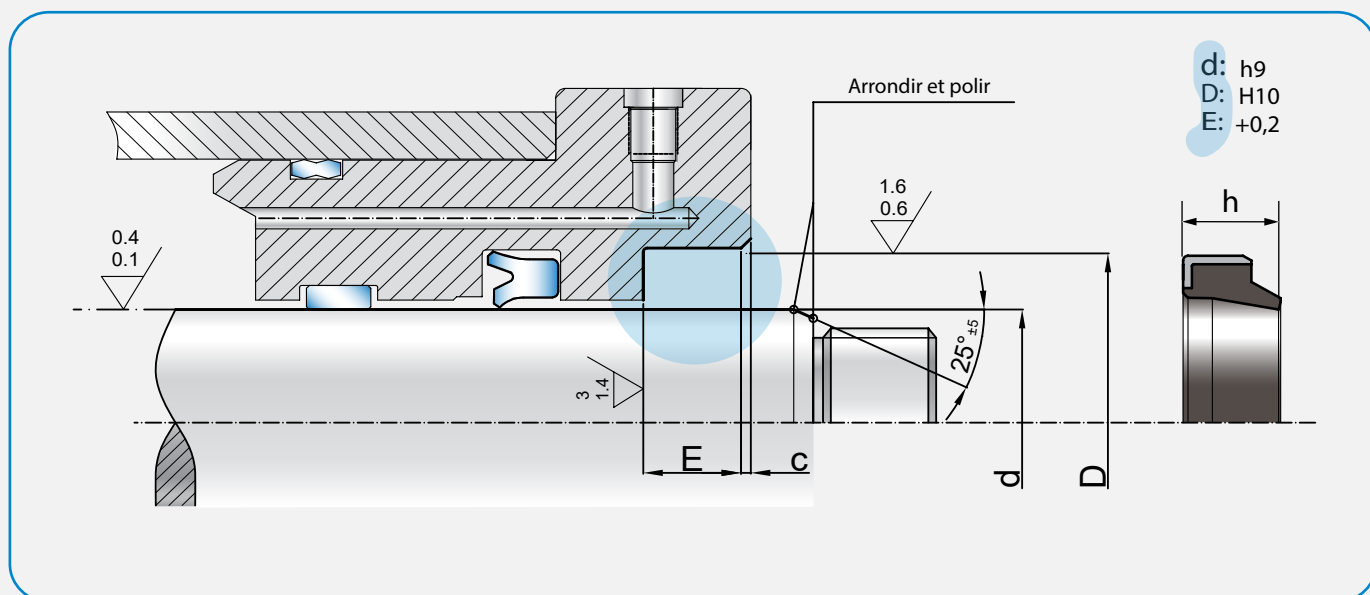

	RM RME	RMV	WSG AM44	IWP AM54	MCN	DWP	RNL	RIVL	RIVI
Température c°	-30+100	-20 +200	-35 +100	-35 +100	-30 +100	-35 +100	-30 +100	-20 +200	-20 +200
Vitesse m/s	<1	<1	<1	<0,8	<0,8	<0,8	<1	<1	<1
Matière	NBR-MET	FKM-MET	PU-MET	PU-MET	NBR-MET	PU-MET	NBR-LAIT-MET	FKM-INOX-LAIT	FKM-INOX-INOX
Hydrau/Pneum	H	H	H	H	H	H	H	H	H