

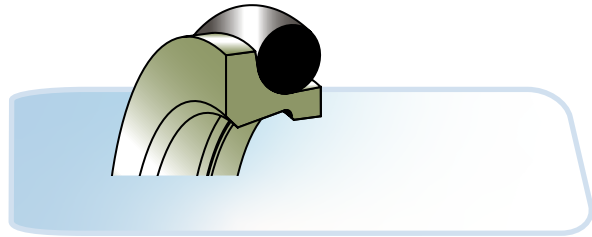

RCOM : RACLEUR COMPOSITE

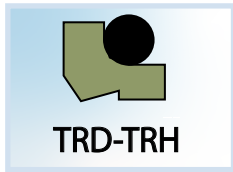

**Le racleur composite en PTFE est monté dans un logement fermé par déformation avec un OR en NBR
Utilisation : vitesse élevée, environnement agressif, et haute température si monté avec un OR en FKM.**

RECOMMANDATIONS LOGEMENTS **DIN 6195 Type D**

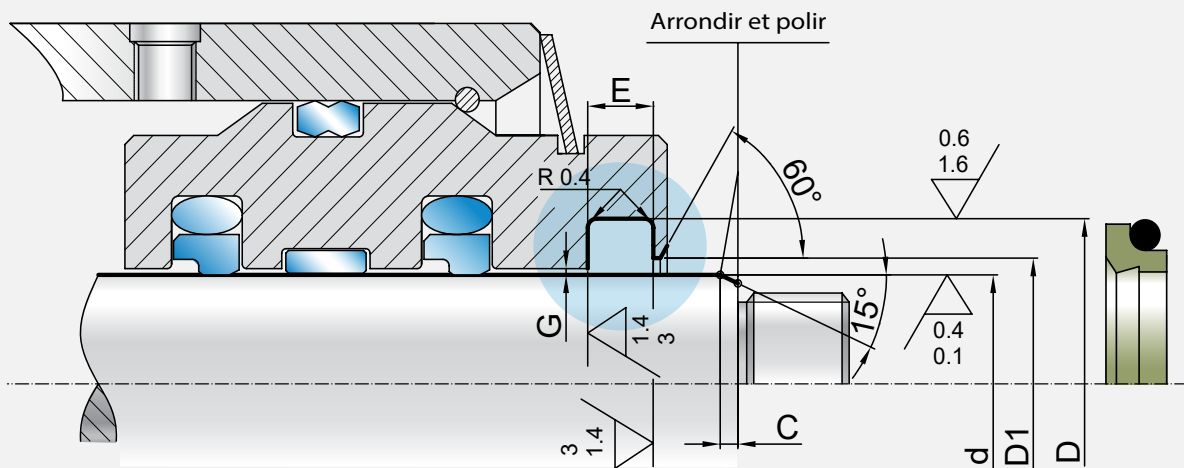

- Facilité de montage : Monter le joint torique en premier dans le logement , puis la bague en PTFE.

MATIÈRE	= PTFE + 40% BRONZE / OR NBR (ou OR FKM)
VITESSE	= < 15 m/s
TEMPÉRATURE	= DE - 30°C A + 100 °C (- 15 + 200 °C AVEC OR FKM)

VEUILLEZ NOTER, QUE NOUS POUVONS PRODUIRE CES PROFILS SELON VOS BESOINS, DANS DIFFERENTES MATIÈRES ET DANS DES LOGEMENTS NON-STANDARDS.

*La couleur des joints est indicative et peut varier.

Elite Seals : info@elite-seals.com tel : 04 74 99 03 27